

# SEVERIN

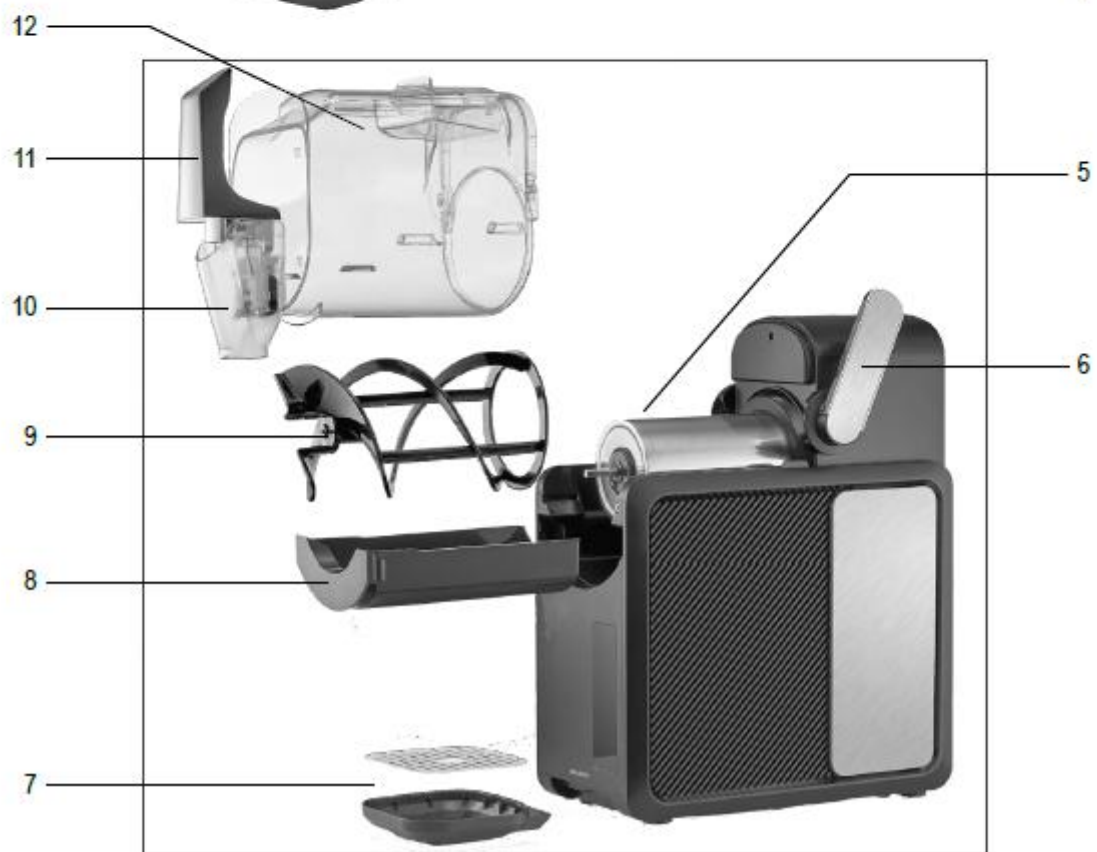

ART.-NO. **EZ 007410 / 009520**

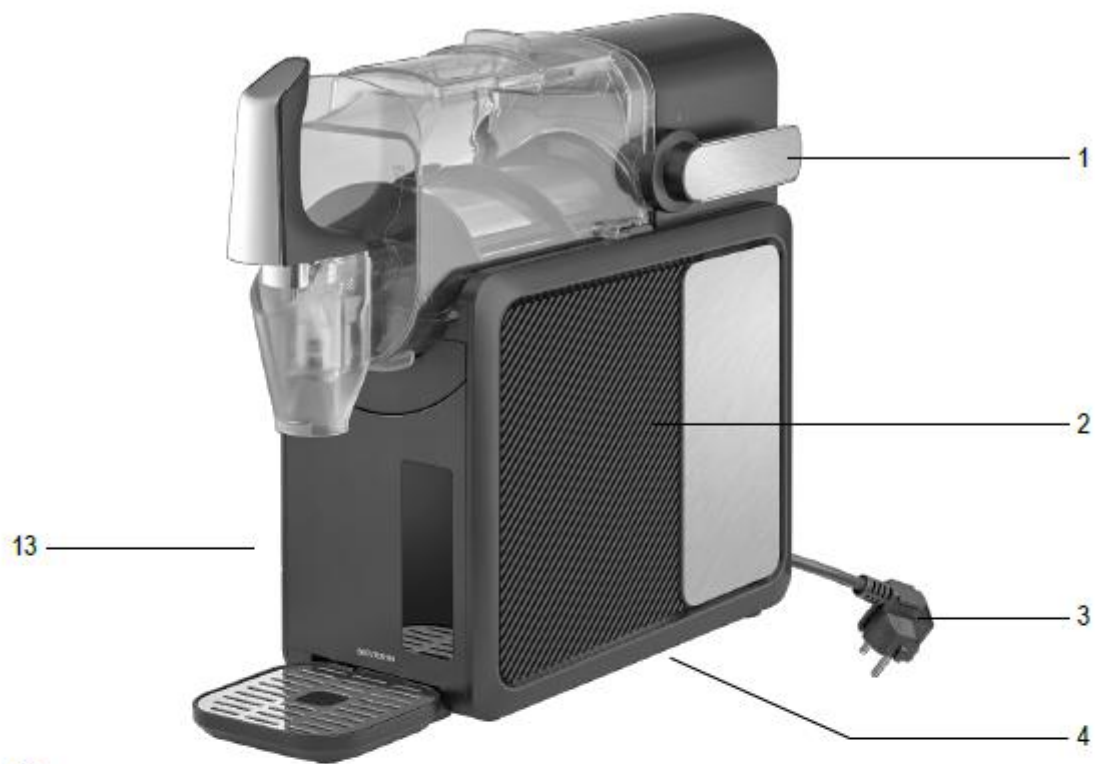

## **S-Slush Ice Cream Maker**

### **Vážený zákazníku,**

Před použitím zařízení si pečlivě přečtěte následující pokyny a uschovejte tento návod pro budoucí potřebu. Zařízení smí používat pouze osoby, které jsou s těmito pokyny seznámeny.

### **Připojení k elektrické síti**

Ujistěte se, že napětí v síti odpovídá napětí uvedenému na štítku zařízení. Tento výrobek je v souladu se všemi závaznými směrnici CE.

### **Seznámení s přístrojem**

1. Zajišťovací páka (uzamčeno)
2. Hlavní jednotka
3. Napájecí kabel s vidlicí
4. Štítek s údaji o přístroji (spodní strana)
5. Chladicí prvek
6. Zajišťovací páka (odemčeno)
7. Odkapávací miska s kovovou deskou
8. Kondenzátová miska
9. Míchací šroub
10. Výdejní hubice
11. Páka pro výdej
12. Míchací nádoba
13. Přístroj plně sestaven

### **Důležité bezpečnostní pokyny**

· Aby se předešlo rizikům a bylo zajištěno dodržení bezpečnostních požadavků, opravy tohoto elektrického zařízení nebo jeho napájecího kabelu musí provádět náš zákaznický servis. V případě potřeby oprav kontaktujte náš zákaznický servis telefonicky nebo e-mailem (viz příloha).

- **VAROVÁNÍ!** Před instalací zařízení se ujistěte, že napájecí kabel a vidlice nejsou přiskřípnuté ani poškozené.
- Zařízení vždy postavte vzpřímeně na rovný, protiskluzový a voděodolný povrch.
- Nepoužívejte zařízení venku.
- Zajistěte dostatečný prostor kolem zařízení pro volnou cirkulaci vzduchu (10 cm po stranách, 30 cm nad přístrojem). Větrací otvory udržujte stále volné.
- Vyvarujte se naklonění zařízení více než 45°. Po rozbalení nebo přepravě zařízení



- Uchovávejte výbušné materiály, jako jsou aerosoly s hořlavými hnacími plyny, mimo zařízení.
- Přístroj mohou používat děti od 8 let a osoby s omezenými fyzickými, smyslovými nebo duševními schopnostmi či nedostatkem zkušeností, pokud byly poučeny a chápou všechna nebezpečí a bezpečnostní opatření.
- Dětem mladším 8 let nesmí být povoleno provádět údržbu nebo čištění přístroje, pokud nejsou pod dohledem.
- Přístroj a jeho napájecí kabel musí být vždy mimo dosah dětí mladších 8 let.
- Dětem nesmí být dovoleno si s přístrojem hrát.
- Upozornění: Udržujte obalové materiály mimo dosah dětí – představují riziko, např. udušení.
- Při každém použití zkontrolujte hlavní jednotku, napájecí kabel a všechny příslušenství na případné poškození. Pokud byl přístroj např. upuštěn na tvrdý povrch nebo byl napájecí kabel přetahován, nepoužívejte jej – i neviditelné poškození může ohrozit bezpečný provoz.
- Nikdy nenaplňujte horké ingredience.
- Vyhněte se zbytečnému zapínání a vypínání přístroje. Aby nedošlo k poškození kompresoru, přístroj lze znovu zapnout až 3 minuty po vypnutí.
- Zajistěte, aby motor nebyl zablokován příliš zmrzlým slush ledem. Pokud k tomu dojde, vypněte přístroj a počkejte několik minut, než teplota v míchací nádobě stoupne.
- Po přípravě se nedotýkejte chladicího prvku, abyste se nepopálili mrazem.
- Při odpojování kabelu ze zásuvky nikdy netahejte za kabel; vždy uchopte zástrčku.
- Kabel nesmí volně viset.
- Nepokládejte přístroj ani jeho kabel na horké povrchy ani je nedávejte do kontaktu se zdroji tepla.
- Používejte pouze originální příslušenství dodané s přístrojem.
- Výrobce neručí za škody způsobené nesprávným použitím nebo nedodržením těchto pokynů.

### **Určené použití**

- Přístroj je určen k přípravě polozmrzlých nápojů.
- **Upozornění!** Používejte pouze pitnou vodu nebo potravinářské kapaliny.
- Nepřidávejte tuhé potraviny, jako je led, ovoce, zelenina nebo šťávy obsahující kousky ovoce.
- **Varování!** Nesprávné použití může způsobit zranění.

### **Instalace přístroje**

- Po vybalení nechte přístroj stát 4 hodiny před připojením k síti.
- Toto platí pro první použití a pokud byl přístroj přepravován nakloněný více než 45°.
- Při následném použití nechte přístroj stát 2 hodiny.

### Před prvním použitím







- Odstraňte všechny samolepky a zbytky obalu z přístroje. Nikdy neodstraňujte identifikační štítek.
- Přístroj vyčistěte podle kapitoly **Čištění a údržba** a spusťte čisticí cyklus (viz **Čisticí program**).

### Zvuky tlačítek

- Stisknutí tlačítka spustí potvrzovací tón pro indikaci stisku.
- Potvrzovací tón lze deaktivovat současným podržením tlačítek + a – po dobu 3 sekund.
- Tím se deaktivuje pouze potvrzovací tón tlačítek; signální tóny na konci přípravy zůstávají aktivní.
- Pro opětovné zapnutí potvrzovacího tónu držte + a – opět 3 sekundy.

### Displej a ovládání

- Ovládací displej umožňuje zapnutí a vypnutí přístroje a výběr jednotlivých funkcí. Vybrané funkce jsou rozsvíceny.

Displej	Funkce
	Funkce
<b>Ready</b>	Zapnutí nebo vypnutí přístroje
	Příprava dokončena / režim udržování chladu
<b>Thickness - - - -</b>	Zobrazení přípravy a udržování chladu
-	Úroveň konzistence
+	Řidší konzistence
	Hustší konzistence
	Program Slush Ice
	Program Cocktail
	Program Frappé
	Program Milkshake

Displej	Funkce
	Program Wine Slush
	Čisticí program
	Výběr programu
	Spuštění/zastavení programu

### Funkce dětské pojistky

- Spotřebič je vybaven dětskou pojistkou, která zabraňuje náhodným změnám nastavení.
- Pro aktivaci nebo deaktivaci dětské pojistky stiskněte současně a podržte dvě tlačítka po dobu 3 sekund.
- Pokud je dětská pojistka aktivována a stisknete tlačítko, na displeji se po dobu 3 sekund zobrazí „LOC“.
- Spotřebič lze i při aktivované dětské pojistce vypnout. Po opětovném zapnutí spotřebiče se dětská pojistka deaktivuje.

### Poznámky k receptům

- Nápady na recepty jsou dostupné prostřednictvím následujícího QR kódu:
- Při přípravě nápojů je třeba dodržovat následující doporučení ohledně obsahu cukru a alkoholu:

### Obsah cukru (všechny programy):

- Obsah cukru musí být alespoň 6 g na 100 ml tekutiny.

Množství	Minimální obsah cukru
500 ml	30 g
1000 ml	60 g
1500 ml	90 g

- Perfektní konzistence ledového slush se dosáhne pouze při správném obsahu cukru.

### Obsah alkoholu (program Cocktail):

- Obsah alkoholu musí být mezi 2,8 % a 16 %.
- Příliš nízký obsah alkoholu způsobí přílišné zmrznutí nápoje, zatímco příliš vysoký obsah alkoholu zabrání správnému ztuhnutí.

### **Tipy k přípravě**

- Cukr vždy nejprve rozpustíte v tekutině, než ji přidáte do spotřebiče.
- Před zmrazením jsou chutě silnější. Sladkost se po zmrazení snižuje.
- Čím chladnější jsou přidané ingredience, tím rychleji bude slush připraven.
- Cukr nelze zcela nahradit sladidlem. Obsah cukru musí být vždy nad 6 %. Další informace jsou dostupné prostřednictvím výše uvedeného QR kódu.
- Ovocné a zeleninové šťávy musí být bez kousků.
- Používejte předem vychlazené (ale nezmrazené) ingredience, abyste zkrátili dobu přípravy.
- Pokud po přípravě není konzistence dostatečně hustá, spusťte program znovu a zvýšte hustotu pomocí tlačítka +.

### **Příprava spotřebiče**

- Připravte ingredience podle receptu v samostatné nádobě.
- Zvedněte aretační páčku nahoru.
- Zasuňte kondenzátní misku do spotřebiče zepředu.
- Nasuňte míchací šroub na chladicí element.
- Nasuňte míchací nádobu na míchací šroub a sklopte aretační páčku zpět.
- Zasuňte odkapávací misku s kovovou deskou do spotřebiče zepředu.
- Posuňte víko otvoru míchací nádoby dozadu.
- Pomalu nalijte ingredience, přičemž sledujte značení MIN a MAX (0,5 l – 1,9 l). Nepřekračujte značení MIN ani MAX.
- Zavřete víko otvoru míchací nádoby.

### **Příprava ledového slushu**

- Připojte spotřebič do sítě. Displej se rozsvítí.
- Stiskněte tlačítko pro zapnutí spotřebiče. Kontrolka „OP“ nesmí svítit. Pokud svítí, zkontrolujte správné sestavení spotřebiče.
- Vyberte požadovaný program pomocí tlačítek.
- Nastavte konzistenci slushu pomocí tlačítek + a –. Více rozsvícených políček znamená tužší konzistenci.
- Spusťte přípravu stisknutím tlačítka.
- Během přípravy se na displeji zobrazí animace rotace.
- Po dokončení přípravy zazní signální tón a na displeji se zobrazí „Hotovo“.
- Umístěte sklenici pod výpust a zatáhněte páčku pro vydávání slushu. Během výdeje nechte spotřebič zapnutý.
- Po výdeji vypněte spotřebič stisknutím tlačítka.
- Pokud zůstane zapnutý, udrží spotřebič slush chladný v cyklech až 12 hodin, přičemž během každého cyklu svítí kontrolka „Hotovo“. Po 12 hodinách se spotřebič automaticky vypne.

### **Poznámka pro více po sobě jdoucích příprav**

- Při přípravě několika dávek za sebou vyprázdněte kondenzátní misku po cca dvou cyklech.

- Vypněte spotřebič, vyjměte míchací nádobu a vyprázdněte kondenzátní misku (viz „Čištění odnímatelných dílů“).

### **Čištění a údržba**

- Po přípravě spusťte program Čištění. Poté vyjměte všechny díly, očistěte je od zbytků potravin a nechte je před opětovným sestavením uschnout.
- Nepoužívejte agresivní čisticí prostředky, abrazivní čisticí prostředky ani tvrdé kartáče.
- Pro elektrickou bezpečnost nikdy neponořujte hlavní jednotku do vody ani ji nevystavujte tekutinám. Hlavní jednotku otírejte pouze lehce navlhčeným hadříkem.

### **Čisticí program**

- Naplňte míchací nádobu čistou vlažnou pitnou vodou (max. 50 °C) až po značku MAX. Nepřidávejte čisticí prostředky.
- Vyberte čisticí program. Program běží přibližně 4 minuty.
- Vypusťte vodu pomocí páčky pro výdej.
- V případě potřeby proces opakujte.
- Vypněte spotřebič stisknutím tlačítka.
- Odpojte spotřebič ze sítě, poté vyjměte a vyčistěte všechny díly.

### **Čištění odnímatelných dílů**

- Před čištěním odnímatelných dílů vždy spusťte čisticí program.
- Zvedněte aretační páčku nahoru.
- Opatrně vyjměte míchací nádobu, dbejte na to, aby tekutina nevnikla do spotřebiče.
- Opatrně vyjměte míchací šroub a kondenzátní misku.
- Vyjměte odkapávací misku s kovovou deskou.
- Všechny odnímatelné díly omyjte v teplé mýdlové vodě, opláchněte čistou vodou a důkladně osušte.
- Míchací nádobu, míchací šroub a kondenzátní misku lze mýt v myčce (max. 70 °C).

### **Čištění hlavní jednotky**

- Otírejte pouzdro pouze vlhkým hadříkem.
- Otřete chladicí element a jeho těsnicí kroužek vlhkým hadříkem a poté důkladně osušte. Těsnicí kroužek neodstraňujte!
- Otřete prostor pod chladicím elementem.

### **Likvidace**

Zařízení označená tímto symbolem musí být likvidována odděleně od domácího odpadu, protože obsahují cenné materiály, které lze recyklovat. Správná likvidace chrání životní prostředí a lidské zdraví. Informace poskytnete místní úřad nebo prodejce. Chladivo R290 musí být likvidováno správně. Před předáním zařízení k odborné likvidaci dbejte na to, aby nedošlo k poškození chladicího okruhu.

<b>Chyba / Zobrazení</b>	<b>Příčina</b>	<b>Řešení</b>
Mixovací šroub vydává drhnoucí zvuky	Přidány ingredience s příliš nízkým obsahem cukru	Přidejte rozpuštěný cukr (viz Poznámky k receptu)
	Spotřebič nebyl správně sestaven	Správně sestavte mixovací šroub
	Mixovací šroub je zdeformovaný	Vyměňte mixovací šroub
Displej zobrazuje „OP“	Spotřebič nebyl správně sestaven	Sestavte díly správně
	Aretační páčka není zajištěná	Sklopte aretační páčku zpět
Slush je příliš tekutý	Přidány ingredience s příliš nízkým obsahem cukru	Přidejte rozpuštěný cukr (viz Poznámky k receptu)
	Použity ingredience s příliš vysokým obsahem alkoholu	Použijte ingredience s vhodným obsahem alkoholu (viz Poznámky k receptu)
	Doba míchání je příliš krátká	Program spusťte znovu
Motor se zastaví	Motor je přetížen	Vypusťte tekutinu, vypněte spotřebič, odpojte ho a vyjměte díly. Zkontrolujte míchací nádobu, zda není ucpaná, a ujistěte se, že není přeplněná! Nechte spotřebič 15 minut vychladnout před opětovným spuštěním.
Displej zobrazuje „E1“, „E2“ nebo „E3“	Systémová chyba	Vypněte spotřebič, odpojte ho a znovu zapojte. Pokud chyba přetrvává, kontaktujte zákaznický servis.

<b>Chyba / Zobrazení</b>	<b>Příčina</b>	<b>Řešení</b>
Displej zobrazuje „E4“	Použity ingredience s příliš vysokým obsahem alkoholu	Použijte ingredience s vhodným obsahem alkoholu (viz Poznámky k receptu)